

Over-The-Top® Dryer Vent Kits

La sécheuse pièces de ventilation

Secadora de ropa partes de ventilación

Original Over-The-Top®
Dryer Vent Kit
Trousse de ventilation de
secheuse
Equipo de ventilación de
seadora

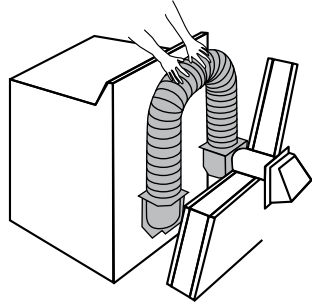

Installer's
Dryer Vent Kit
Ensemble de ventilation l'installateur
Juego de instalación del tubo

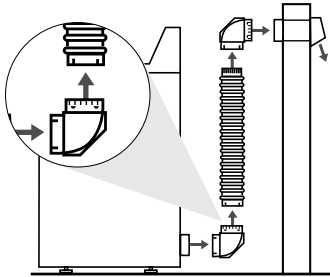
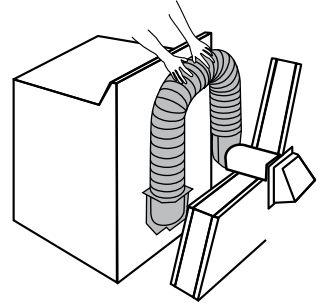

Airflow
Connections are made by placing the smaller diameter fitting (crimped) into the larger diameter fitting (slotted) in the direction of the airflow. Continue this throughout the installation.

Circulation de l'air
On réalise généralement les connexions en emboîtant le raccord de petit diamètre dans le raccord de plus grand diamètre g dans la direction de circulation de l'air. Procéder ainsi dans toute l'installation.

Corriente de aire
La mayor parte de las conexiones se hacen insertando el accesorio con diámetro más pequeño en el accesorio de diámetro más grande en la dirección de la corriente del aire. Siga esta indicación durante toda la instalación.



Stretch flexible duct gently with both hands to the desired length.

Étirer délicatement le conduit d'évacuation flexible à l'aide des deux mains pour la longueur nécessaire.

Extienda el tubo flexible cuidadosamente con ambas manos a la longitud necesaria.

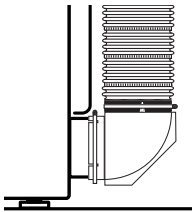

To connect the elbow to the dryer, position a clamp so that it covers the slot in the elbow. Slide the elbow over the dryer exhaust pipe. Tighten clamp.

Placer l'attache sur l'extrémité avec fentes du coude. Ajuster l'extrémité avec fentes du coude sur le raccord d'évacuation de la sécheuse. Serrer l'attache.

Coloque la abrazadera en el extremo ranurado del codo. Coloque el extremo ranurado del codo sobre el tubo de la secadora.

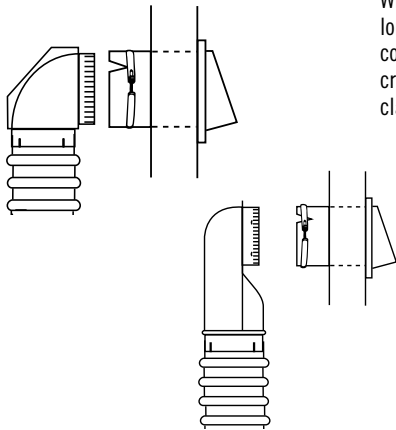

When connecting to a wall pipe, cut a 1" long slit in tailpipe. Position a clamp so it covers the slit in the vent tailpipe. Insert crimped fitting into tailpipe. Tighten clamp.

Tailler une fente de 2.5 cm dans l'extrémité du conduit d'évacuation. Placer l'attache sur l'extrémité du conduit d'évacuation. Positionner l'attache pour qu'elle recouvre la fente du conduit d'évacuation et l'extrémité sertie du coude. Serrer l'attache.

Haga 1 corte de 2.5 cm en el tubo de salida. Coloque la abrazadera sobre el tubo de salida. Inserte el extremo plisado del codo en el tubo de salida. Coloque la abrazadera de manera que cubra el corte en el tubo de salida y el extremo plisado del codo. Apriete la abrazadera.

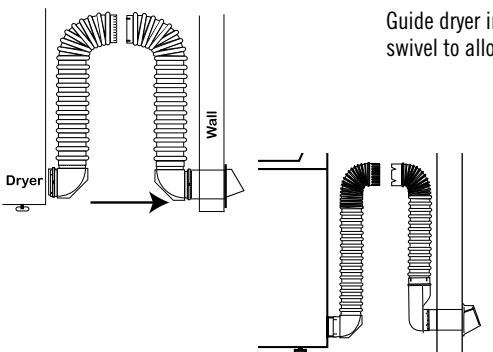

Guide dryer into position. Joints on elbows swivel to allow motion.

Poussée la sécheuse à sa place. Les pièces pivotant vous permettent de déplacer la sécheuse sans déplacer le conduit.

Coloque la secadora en su lugar. Partes rotativas le permiten mover la secadora sin desalojar la ventilación.

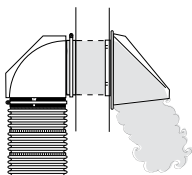

Check installation by inspecting airflow outside. Verify hood flapper is pushed fully open when the dryer is turned on.

Vérifier le débit d'air de la bouche de ventilation à l'extérieur. Le clapet devrait être ouvert.

Verifique la circulación del aire a través de la campana exterior de ventilación. La compuerta debe estar abierta.



BuildersBest.com
Built by Builder's Best, Inc.
Jacksonville, TX 75766



Made in the U.S.A.
Fabriquee aux États-unis
Hecho en EE.UU.
Lit.No. 905-010171 V1 rev. 1/11/16

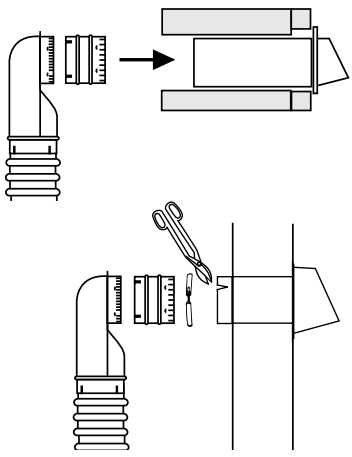

Installing an extension collar

Extension collar can be used when tailpipe is inaccessible or too short. Snap extension collar onto wall offset elbow.

Vent tailpipe is inaccessible — Insert crimped end of extension collar into vent tailpipe.
Vent tailpipe is too short — Cut a 1" slit into tailpipe and place clamp over vent tailpipe. Insert crimped end of extension collar into vent tailpipe. Position clamp so it covers the slit in the vent tailpipe and crimped end of extension collar. Tighten clamp.

Installation d'une collerette de rallonge

Une collerette de rallonge peut être utilisée lorsque l'extrémité du conduit d'évacuation est inaccessible ou trop court.

Emboîter la collerette de rallonge dans le coude compact de raccordement au mur. L'extrémité du conduit de ventilation est inaccessible — Insérer l'extrémité sertie de la collerette de rallonge dans l'extrémité du conduit de ventilation.
L'extrémité du conduit d'évacuation est trop courte — Tailler une fente de 2,5 cm (1 po) dans l'extrémité du conduit de ventilation et placer la bride sur l'extrémité du conduit d'évacuation. Insérer l'extrémité sertie de la collerette de rallonge dans le conduit de ventilation. Placer la bride de sorte qu'elle recouvre la fente sur le conduit d'évacuation et l'extrémité sertie de la collerette de rallonge. Serrer la bride.

Cómo instalar un collar de extensión

Se puede usar un collar de extensión cuando el tubo de salida es inaccesible o muy corto.

Coloque el collar de extensión A en el codo doble de la pared.

El tubo de salida es inaccesible — Inserte el extremo plisado del collar de extensión en el tubo de salida.

El tubo de salida es muy corto — Haga un corte de 2.5 cm (1") en el tubo de salida y coloque una abrazadera sobre el tubo de salida. Inserte el extremo plisado del collar de extensión en el tubo de salida. Coloque la abrazadera de manera que cubra el corte en el tubo de salida y el extremo plisado del collar de extensión. Apriete la abrazadera.

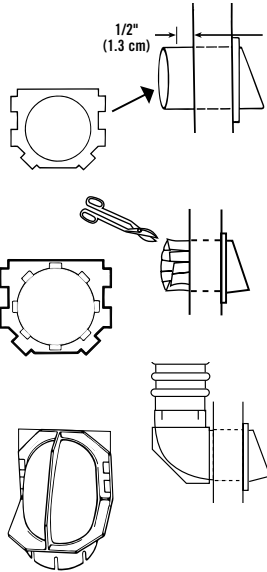

Installing a Wall Plate:

Cut vent tailpipe so it extends only 1/2" from the wall. Place wall plate over vent tailpipe.

Cut slits every 1/2" around tailpipe.

Bend slits against the wall plate.

Push the crimped end of the elbow completely into the vent tailpipe with the slotted end pointing up.

Bend wall plate tabs over elbow flange to secure elbow to wall. Complete installation.

Installation d'une plaque murale:

Couper le conduit d'évacuation de sorte qu'il se prolonge seulement de 1.3cm du mur. Placer la plaque murale par-dessus l'extrémité du conduit d'évacuation.

Tailler les fentes à intervalle de 1.2cm autour de l'extrémité du conduit d'évacuation.

Rabattre les languettes contre la plaque murale.

Pousser l'extrémité sertie du coude complètement dans le conduit d'évacuation avec l'extrémité comportant des fentes pointant vers le haut.

Plier les languettes de la plaque murale par-dessus le bord du coude pour bien fixer le coude au mur.

Cómo instalar una placa de pared

Recorte el tubo de salida de manera que se extienda únicamente 1.3 cm (1/2") desde la pared. Coloque la placa de pared sobre el tubo de salida.

Haga un corte cada 1.3 cm (1/2") alrededor del tubo de salida.

Doble los dientes sobre la placa de pared.

Empuje el extremo plisado del codo completamente en el tubo de salida, con el extremo ranurado hacia arriba.

Doble las lengüetas de la placa de pared sobre el ala del codo para fijar el codo en la pared. Vaya al paso para completar la instalación del tubo de la secadora.

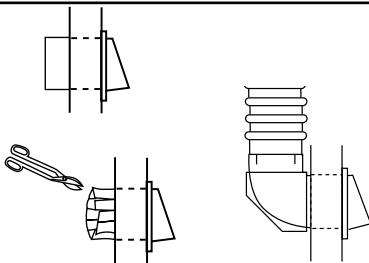

For close clearance, cut vent tailpipe so it extends only 1/2" (1.3 cm) from the wall. Cut slits every 1/2" (1.3 cm) around the tailpipe. Bend tabs flat against wall. Push the crimped fitting of elbow completely into vent tailpipe.

Découpage pour espace réduit, tailler le conduit de raccordement de la bouche de décharge murale pour qu'il ne dépasse que de 1,3 cm (1/2 po) du mur. Tailler des fentes à distance de 1,3 cm (1/2 po) sur la périphérie du conduit de raccordement. Rabattre les languettes contre le mur. Insérer complètement dans le conduit de raccordement de la bouche de décharge le raccord serti du coude.

Recorte para un espacio más reducido, corte el tubo de salida de manera que se extienda únicamente 1.3 cm (1/2") de la pared. Haga un corte cada 1.3 cm (1/2") alrededor del tubo de salida. Doble las lengüetas de manera que queden planas contra la pared. Inserte completamente el accesorio plisado del codo en el tubo de salida.

! WARNING! IMPORTANT SAFETY INSTRUCTIONS • SAVE THESE INSTRUCTIONS

To reduce the risk of fire or injury to persons, follow basic precautions, including the following:

1. For use with clothes dryers only, do not use for any other purposes.
2. Keep area around the exhaust opening and adjacent areas free from the accumulation of lint, dust, and dirt.
3. The interior of the exhaust duct should be cleaned periodically (at least once a year) by qualified service personnel.
4. A gas dryer should always be vented outdoors.
5. Regularly inspect the exhaust duct to be sure that it has not become crushed or otherwise restricted.

! AVERTISSEMENT! INSTRUCTIONS DE SÉCURITÉ IMPORTANTES • GARDER CES INSTRUCTIONS

Pour réduire le risque de incendie ou la blessure aux personnes, suivez les précautions fondamentales, y compris la chose suivante:

1. Pour l'utilisation avec des sècheuse de vêtements seulement, n'utilisez pas pour autres buts.
2. Garder le secteur autour de l'ouverture d'échappement et les secteurs adjacents libres de l'accumulation de peluches, la poussière et la saleté.
3. L'intérieur du conduit d'échappement devrait être nettoyé périodiquement par le personnel qualifié.
4. Une sècheuse à gaz doit toujours être déchargée dehors.
5. Inspectez régulièrement le conduit d'échappement pour être sûr qu'il n'est pas devenu écrasé ou autrement limité

! ADVERTENCIA! INSTRUCCIONES IMPORTANTES DE SEGURIDAD • GUARDE ESTAS INSTRUCCIONES

Para reducir el riesgo de incendio o herida a personas, siga precauciones básicas, incluyendo lo siguiente:

1. Solamente para el uso con secadores de ropa, no use para ningún otro propósito.
2. Mantenga el área alrededor del escape de gases y áreas adyacentes libres de la acumulación de hilas, polvo, y la suciedad.
3. El interior del tubo de escape debería ser limpiado periódicamente por el personal calificado.
4. Una secadora de gas siempre debe descargar al aire libre.
5. Inspeccione regularmente el tubo del escape para estar seguro que no ha llegado a ser aplastado ni de otro modo restringido.

RECOMMENDATIONS

Clothes dryer should not be exhausted into a chimney, a wall, a ceiling, or a concealed space of a building. Local building codes shall be followed for installations.

RECOMMANDATIONS

Une sècheuse ne sera pas déchargé dans une cheminée, un mur, un plafond, ou un espace dissimulé d'une construction. Les codes de construction locaux seront suivis pour les installations.

RECOMENDACIONES

La secadora no será ventada en una chimenea, una pared, un techo, o un espacio oculto de un edificio. Reglamentaciones de construcción locales serán seguidas para instalaciones

Parts are covered by US patents: 5,121,948; 5,145,217; 5,133,579; 5,158,328; 5,498,204; 5,653,631; 5,819,435; 5,943,743; 6,035,495; 6,370,794; 6,390,510; D.335,174; D.342,130; D.342,782. Canadian patents 2,062,123; 2,063,098; 2,201,956; 2,279,599; 2,299,989; 2,317,863; Builder's Best, Inc., ® and/or patents pending. ©2014 all rights reserved

Les pièces peuvent être couvertes par l'un ou plusieurs de ces brevets U.S.: 5,121,948; 5,145,217; 5,133,579; 5,158,328; 5,498,204; 5,653,631; 5,819,435; 5,943,743; 6,035,495; 6,370,794; 6,390,510; D.335,174; D.342,130; D.342,782. Brevets canadiens: 2,062,123; 2,063,098; 2,201,956; 2,279,599; 2,299,989; 2,317,863. Builder's Best, Inc., ® et/ou brevets en instance. ©2014 réservés todos los derechos

Las partes pueden estar protegidas por una o más patentes de los EE.UU. 5,121,948; 5,145,217; 5,133,579; 5,158,328; 5,498,204; 5,653,631; 5,819,435; 5,943,743; 6,035,495; 6,370,794; 6,390,510; D.335,174; D.342,130; D.342,782. Patentes canadienses: 2,062,123; 2,063,098; 2,201,956; 2,279,599; 2,299,989; 2,317,863. Builder's Best, Inc., ® y/o patentes pendientes. ©2014 tous droits réservés